



SC-2115CMP

SC-2115CMB



CARACTÉRISTIQUES

- ✓ Excellent rapport prix/performances pour des salles de tailles moyennes.
- ✓ Disponible en version passive ou bi-amplifiée.
- ✓ Dispersion étendue et uniforme.
- ✓ Haut-parleur de grave de 15" avec un moteur de 1,4"

Conçus particulièrement pour les besoins des salles moyennes, la **SC-2115CMP** (passive) et la **SC-2115CMB** (bi-amplifiée) nécessitent un encombrement particulièrement réduit derrière l'écran.

Une attention particulière a été apportée au filtre passif afin d'obtenir des dialogues clairs et intelligibles tout en conservant une puissance acoustique uniforme.

Comme toutes les enceintes de la série Classic, cette solution d'un excellent rapport qualité prix offre fiabilité, qualité et montage aisé.

SPÉCIFICATIONS

SC-2115CMP

SC-2115CMB

SPÉCIFICATIONS		SC-2115CMP	SC-2115CMB
Bande passante (-10dB) ¹		33 Hz - 18 kHz	
Puissance AES Admissible ²	350 W	LF 350 W	HF 100 W
Puissance Programme ³	500 W	LF 500 W	HF 200 W
Sensibilité (1w/1m) ⁴	98 dB SPL	LF 98 dB	HF 109 dB
SPL maximum (1m)	121 dB	LF 123 dB	HF 129 dB
Fréquence de coupure	800 Hz	800 Hz 24dB/oct.	
Impédance nominale	8 Ω	LF 8 Ω	HF 8 Ω
Directivité Horizontale (-6dB)		90°	
Directivité Verticale (-6dB)		40°	
Dimensions (HxWxD)		1154 mm x 750 mm x 350 mm	
Poids net		39 kg	

¹Mesure en champ libre, à -10dB dans l'axe.

²conformément à la norme AES2-1984 (r2003) standard.

³puissance d'amplification maximum conseillée.

⁴sensibilité moyenne, 2.83V, 1m

SCHÉMAS TECHNIQUES

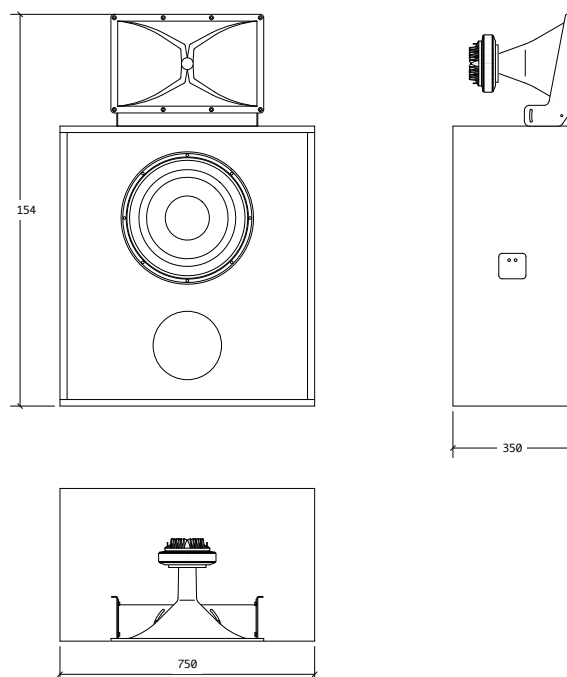

Les informations et photos sont non contractuelles et sujettes à modification sans préavis.